

ШТАБЕЛЕР РУЧНОЙ ГИДРАВЛИЧЕСКИЙ OXLIFT серия HS

РУКОВОДСТВО ПО ЭКСПЛУАТАЦИИ (ПАСПОРТ)



1. Описание и работа

1.1. Назначение изделия

Штабелер ручной гидравлический предназначен для подъема и транспортировки груза, паллетированного или упакованного на поддоны, с помощью ручного управления. Использование штабелера предусматривает работу на ровных и твердых поверхностях.

1.2. Технические характеристики*

Тип	HS1605	HS1610	HS1615	HS1620	HSW16	HS2010	HS2015
г/п, кг	500	1000	1500	2000	1000	1000	1500
Н подъема, мм	1600	1600	1600	1600	1600	2000	2000
Н подхвата, мм	90	90	90	90	90	90	90
Вилы, мм	1150x550	1150x550	1150x550	1150x550	1150x550	1150x550	1150x550
V подъема, мм/с	25	25	25	25	25	25	25
Радиус поворота, мм	1380	1380	1380	1380	1380	1380	1380
Высота, мм	2080	2080	2080	2080	2080	1550	1550
Масса, кг	230	215	240	285	245	265	275

Тип	HS2020	HSW20	HS2510	HS2515	HS2520	HSW25	HS3010	HS3015
г/п, т	2000	1000	1000	1500	2000	1000	1000	1500
Н подъема, мм	2000	2000	2500	2500	2500	2500	3000	3000
Н подхвата, мм	90	90	90	90	90	90	90	90
Вилы, мм	1150x550	1150x550	1150x550	1150x550	1150x550	1150x550	1150x550	1150x550
V подъема, мм/с	25	25	25	25	25	25	25	25
Радиус поворота, мм	1380	1380	1380	1380	1380	1380	1380	1380
Высота, мм	1550	2080	1850	1800	2080	2080	2080	2080
Масса, кг	285	285	330	300	245	245	365	390

* Производитель оставляет за собой право вносить изменения в конструкцию отдельных узлов и деталей, не ухудшающих качество изделия, без предварительного уведомления.

2. Устройство и принцип работы

Основные узлы штабелера

1. Ролики
2. Вилы
3. Опорные вилы
4. Мачта
5. Цепь
6. Тормоз
7. Защитная панель
8. Ручки
9. Ручка-манипулятор
10. Гидроузел
11. Педаль подъема
12. Педаль спуска
13. Поворотные колеса

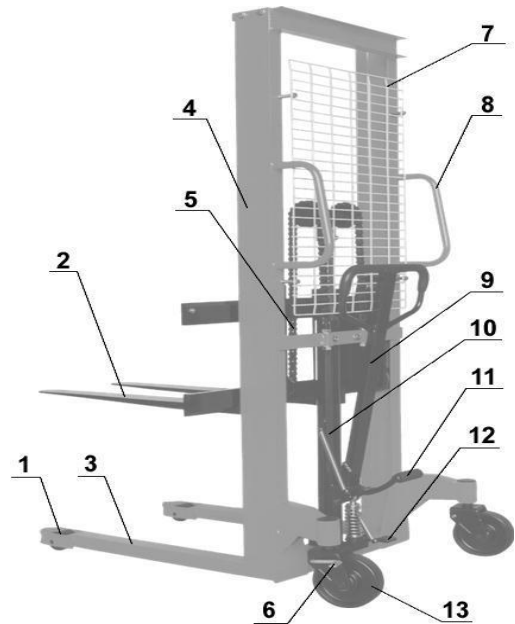

2.1. Штабелер ручной гидравлический представляет собой устройство, состоящее из вилочной металлической конструкции, оснащенной колесами для ее перемещения, ручки управления процессом подъема и перемещения, гидравлического узла, обеспечивающего усилие при подъеме груза.

2.2. Управление подъемом и перемещением изделия происходит вручную. При этом горизонтальное перемещение достигается при ручной тяге ручки в нужную сторону, а подъемом – при маятниковом движении ручки. Спуск осуществляется нажатием педали спуска.

2.3. Рычаг соединен с гидравлическим узлом штабелера.

2.4 Устойчивость штабелеров. Для обеспечения устойчивости штабелера все работы должны производиться на ровной и твердой

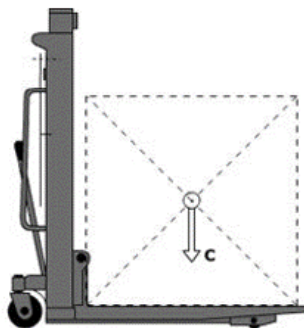

поверхности. Для обеспечения устойчивости загрузка штабелера должна производиться строго с соблюдением центра загрузки.

2.5 Грузоподъемность штабелеров. Грузоподъемность штабелера указана в паспорте и на мачте самого штабелера. Указанные показатели всегда относятся только к штабелеру в комплекте поставки, установка дополнительного оборудования и любые другие изменения исходных параметров влияют на грузоподъемность, в этом случае указанные параметры не могут считаться действительными и данные должны быть изменены.

2.6 Правила перевозки. При перевозке штабелера он должен быть закреплен соответствующим образом цепями, ремнями или любыми другими способами, обеспечивающими его неподвижность и жесткую фиксацию, для подъема или разгрузки штабелера следует использовать оборудование соответствующей грузоподъемности и с креплением, обеспечивающим безопасный подъем или разгрузку.

3. Подготовка и порядок работы

3.1. Распакуйте изделие, ознакомьтесь с инструкцией по эксплуатации.

3.2. Установите изделие на ровную твердую поверхность. Перед началом работы необходимо проверить все узлы и агрегаты штабелера на предмет отсутствия механических повреждений, подтекания масла. Так же необходимо проверить работоспособность всех подвижных элементов и наличие смазки на них.

3.3. Установите центр тяжести груза в центре рабочих вилок.

3.4. Проведите техническое освидетельствование с целью установления: соответствия комплектности технической документации, исправного состояния.

3.5. Проверьте работу изделия вхолостую, подняв на полную высоту и попробовав его переместить (2 раза). Для подъема необходимо нагнетать рабочую жидкость с помощью маятникового движения рычага управления.

3.6. Проверьте исправность механизма спуска (нажав педаль).

3.7. Для остановки подъема или спуска достаточно просто отпустить ручку или педаль.

3.8. После вышеперечисленных процедур можно приступить к работе.

3.9 Использование гидравлического штабелера.

3.9.1 Подъем груза

Для подъема груза:

- медленно подведите штабелер к грузу;
- установите вилы под груз или паллету;
- зафиксируйте тормоз (6) на колесах;

Груз поднимается при движении ручки (9) гидравлического штабелера, либо при нажатии на педаль (11) подъема груза.

Не допускается перегруз штабелера.

Запрещается оставлять груз в поднятом положении без присмотра.

Во время подъема или спуска груза устройство должно быть зафиксировано тормозом (6).

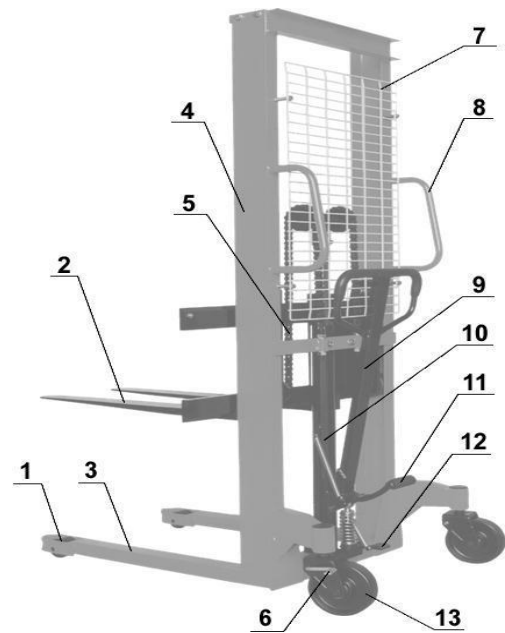

3.9.2 Спуск груза

Для спуска груза плавно зажмите и удерживайте педаль спуска (12).

3.9.3 Транспортировка груза

Движение гидравлического штабелера осуществляется под действием поступательной силы, создаваемой оператором. Рекомендуется для движения использовать ручки (8), однако так же существует возможность управления движением и ручкой манипулятором (9).

4. Меры безопасности



4.1. Изделие должно эксплуатироваться в строгом соответствии со своими паспортными данными и предусмотренным порядком работы.

4.2. Эксплуатация и обслуживание выполняются только квалифицированным персоналом.

4.3. Запрещается оставлять груз в поднятом положении без присмотра.

4.4. Запрещается перевозка людей.



4.5. Не допускается перегруз, перевозка двух и более поддонов.

4.6. Груз должен равномерно распределяться по длине вил.

4.7. Необходимо соблюдать схему надлежащей погрузки, т.е. располагать центр тяжести груза между рабочими вилами. Для обеспечения устойчивости штабелера все работы должны производиться на ровной и твердой поверхности. Для обеспечения устойчивости загрузка штабелера должна производиться строго с соблюдением центра загрузки.

4.8. Запрещается работать на наклонной поверхности.

4.9. Запрещается стоять под мачтой.

4.10 Грузоподъемность штабелера указана в паспорте и на мачте самого штабелера. Указанные показатели всегда относятся только к штабелеру в комплекте поставки, установка дополнительного оборудования и любые другие изменения исходных параметров влияют на грузоподъемность, в этом случае указанные параметры не могут считаться действительными и данные должны быть изменены.

4.11 Правила перевозки. При перевозке штабелера он должен быть закреплен соответствующим образом цепями, ремнями, или любыми другими способами, обеспечивающими его неподвижность и жесткую фиксацию. Для подъема или разгрузки штабелера должно использоваться оборудование соответствующей грузоподъемности и с крепление, обеспечивающим безопасный подъем или разгрузку.

5. Техническое обслуживание

Обслуживание и ремонт штабелера должны проводиться квалифицированным персоналом.

5.1. Ежедневное техническое обслуживание состоит в проверке исправности вилок и транспортных роликов, осей.

5.2. Ежемесячное техническое обслуживание заключается в смазке основных узлов, проверке исправности колес.

5.3. Раз в три месяца необходимо проверять: уровень масла при опущенных вилах, герметичность гидравлического узла, прочность

винтовых и болтовых соединений, способность свободного хода ручки управления.

5.4. Ежегодное обслуживание заключается в проверке износа важнейших узлов и их замене в случае необходимости, замене гидравлического масла, проведении испытания работоспособности.

Все обслуживание и ремонт, включая ремонт отдельных частей или ремонт штабелера в целом, должны выполняться служебным специально-обученным персоналом.

Периодичность обслуживания, рассчитана для среднего восьмичасового рабочего дня и является нормативной. При интенсивной эксплуатации или при эксплуатации в неблагоприятных условиях периодичность обслуживания может быть увеличена.

Для того чтобы гидравлический штабелер постоянно хорошо функционировал, а также, во избежание потери гарантийного обслуживания, все части должны заменяться только запасными частями OXLIFT.

5.5. Рекомендуемые смазочные материалы и гидравлическое масло. Не рекомендуется использование старого масла и масла, не имеющего сертификата!

- Универсальная густая смазка DIN 51825 T1-K2K или аналогичные.
- Гидравлическая жидкость HLD-DIN 51524 T2 ISO VG 22.

5.6 Смазка механических частей. Все подвижные элементы необходимо смазывать не менее чем раз в 6 месяцев. К ним относятся втулки, подшипники и другие динамические элементы гидравлического штабелера. Проводите проверку подшипников ежемесячно.

5.7 ТО гидроузла. Герметичность на предмет протечек и подтекания масла должны проверяться ежедневно и в случаи наличия незамедлительно устраняться соответствующим специалистом. Уровень масла необходимо проверять, если обнаружены утечки из гидравлической системы, что может вызвать уменьшение количества

масла. В других случаях, проверять уровень масла не требуется. Заменяйте масло всякий раз при ухудшении рабочих характеристик гидроузла. замена масла производится, когда штабелер установлен на ровной поверхности, а его вилы опущены в крайнее нижнее положение. Замену масла рекомендуется производить специалистами сервисного центра регионального представительства OXLIFT.

Прокачивайте гидравлическую систему после смены масла:

- Освободите отверстие (1).
- Качайте ручку до тех пор, пока из гидравлического масла не выйдут все пузыри.
- Закройте отверстие (2) до момента спуска вил.

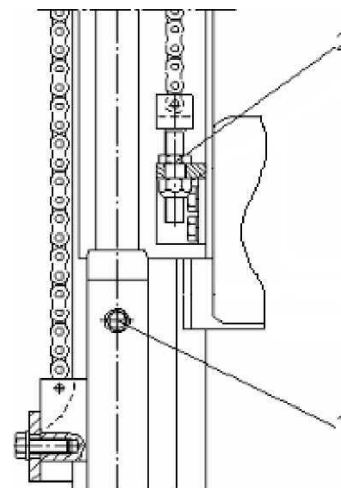

5.8 Чистка штабелера. Регулярная чистка и мойка очень важны для надежности машины. Чистка и мойка должны проводиться еженедельно. Уберите грязь и инородные предметы с колес. Используйте обезжиривающее моющее средство, разбавленное в теплой воде. Промойте корпус губкой. Не сливайте использованную для мойки воду в обычную канализацию.

6. Гарантийные обязательства

6.1. Гарантия не распространяется на повреждения, возникшие в результате естественного износа, плохого ухода, неправильного использования или небрежного обращения, а также являющиеся следствием несанкционированного вмешательства в устройство изделия лиц, не имеющих специального разрешения на проведение ремонта. В целях определения причин отказа и/или характера повреждений изделия производится техническая экспертиза сроком 10 рабочих дней. По результатам экспертизы принимается решение о замене/ремонте изделия. При этом изделие принимается на экспертизу только при наличии паспорта с отметкой о дате продажи и штампом организации-продавца.

6.2. Гарантийный срок эксплуатации составляет 6 месяцев со дня продажи конечному потребителю, при условии соблюдения им требований технического обслуживания и отсутствии принудительных механических повреждений.

6.3. Срок длительного хранения – 3 года со дня изготовления.

7. Списание и утилизация штабелера

7.1 Гидравлический штабелер состоит из частей, включающих в себя металлы и пластмассы, которые могут вторично использоваться. Гидравлическим маслом нельзя загрязнять окружающую среду или выливать ее в обычную канализацию, оно должно быть утилизировано в соответствии с законодательством.

8. График ТО

Вид работ	периодичность проведения
Убедиться в исправности вил	ежедневно
Проверить состояние роликов и осей.	
Смазать соединения, подшипники.	раз в 3 месяца
Проверить работу роликов и колёс.	
Проверить уровень масла при опущенных вилах.	
Проверить герметичность гидравлического насоса	
Проверить прочность всех винтовых и болтовых соединений	
Смазать соединения, подшипники.	раз в год
Проверить изношенность всех деталей штабелера и в случае необходимости заменить детали.	
Замена гидравлического масла	
Провести квалификационное испытание	

 117403, г. Москва,
Востряковский проезд, дом 10Б, строение 7

 8 499 110 92 67

 sales@oxlift.ru

 www.oxlift.ru

