

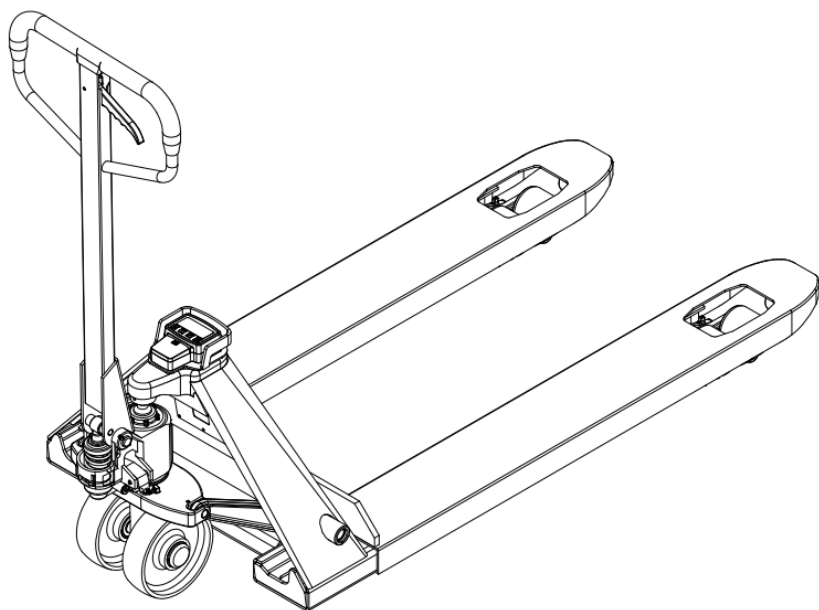

РУКОВОДСТВО ПО ЭКСПЛУАТАЦИИ (ПАСПОРТ)

Гидравлическая тележка с весами SBE-2000



Технические характеристики

Модель с весами:

Модель			SBC-E
Грузоподъемность		кг	2000
Длина вил	l	мм	1150
Общая длина	L	мм	1568
Общая ширина	B	мм	540
Высота подъема	h3	мм	195
Диаметр передних колес	D	мм	180
Диаметр роликов	d	мм	70

1. Тележка может быть поставлена в собранном или разобранном виде. Сборка.

В связи с необходимостью транспортировки на большие расстояния, при получении техника находится в разобранном состоянии: ручка, весы и вилы гидравлической тележки.

Персонал ответственный за сборку техники должен пройти соответствующую подготовку.

1.1 Откройте упаковку, она содержит следующие части:

1. рамка вил, 1шт.
2. рамка терминала весов, 1шт.
3. ручка, 1шт.
4. соединительный вал 1шт.

5. плоская шайба, техническая документация: $\Phi 16 \times 3$, 4 шт.

6. болты для крепления терминала весов, 4 шт.

7. терминал весов 1 шт.

8. плата для установки терминала весов, 1шт.

9. болты:

Модель SBE-2000: M5X16 2 шт.; M6X16 3 шт.

Модель SBC: 6 шт.

Используется для установки дисплея: M6 x 16 с шестигранной плоской круглой головкой 6 шт.

10. руководство, 1 шт.

Если есть какие-либо детали или компоненты отсутствуют или повреждены, пожалуйста, свяжитесь с отделом сервиса нашей компании.

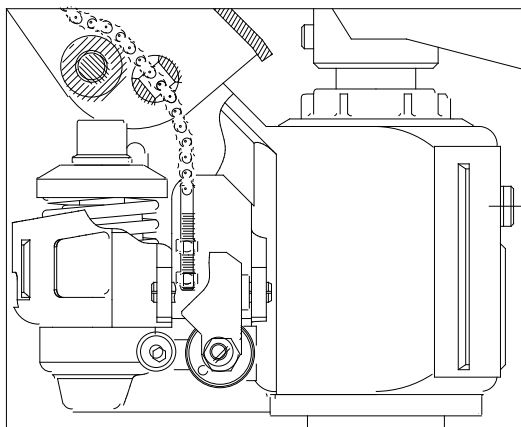

1.2 Установка ручки

1.2.1

Вытащить вал над пружиной поршня, пропустить цепь под ручкой через центральное отверстие вала.

Примечание:

убедитесь, что цепь установлена надежно, иначе насос не будет работать!

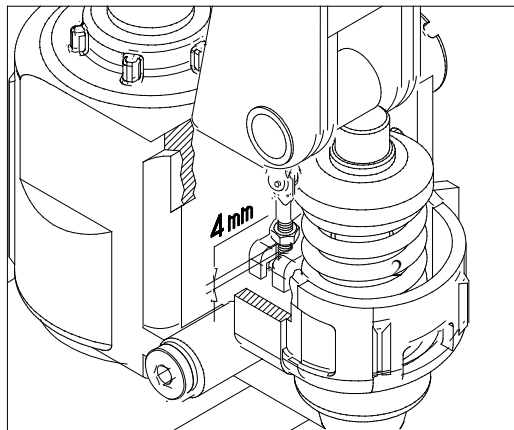

1.2.2

Поместить цепь в паз

рычага. Соблюдайте расстояние в 3-4мм от гайки до паза рычага.

Внимание! Не затягивайте гайку при установке рычага, в противном случае это может привести к повреждению цепи!

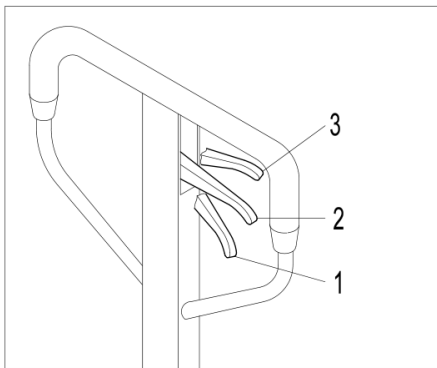

1.2.2

После 6 месяцев эксплуатации, части гидравлической тележки нуждаются в регулировке:

1) Инструкция по регулировке:

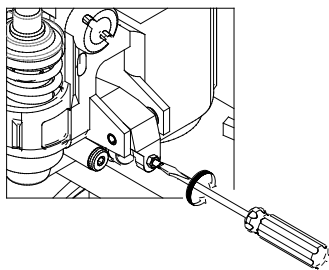

Для регулировки винта по часовой стрелке, тележка должна быть опущена. Против часовой стрелки - поднята.

1.3 Установка весов

1.3.1 Фиксация болтов:

1. снять весы с вил, найти плоскую шайбу и винты, установить их в соответствии с чертежом и затянуть.

Примечание: Перемещать весы с осторожностью, чтобы не допустить

деформацию вил.

1. Не забудьте про плоскую шайбу, в противном случае весы будут работать с погрешностью.

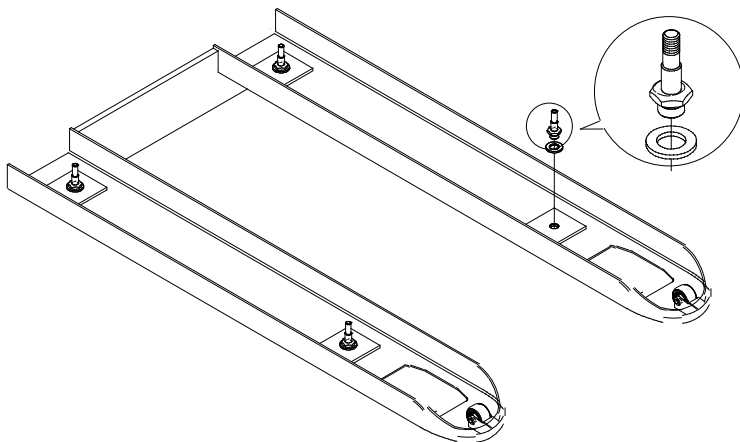

1.3.2 Фиксация весов

Медленно опустить весы, пока они не встанут на место, 4 болта должны совпасть с четырьмя отверстиями на весах.

Поднимите гидравлическую тележку, зафиксируйте гайки под вилами, после затягивания гаек, ослабить их на 180 градусов.

После установки проверить обе стороны тележки: расстояние между весами и вилами должно составлять 4-5 мм.

Весы не должны касаться рамы вил, в противном случае работа весов будет не точной.

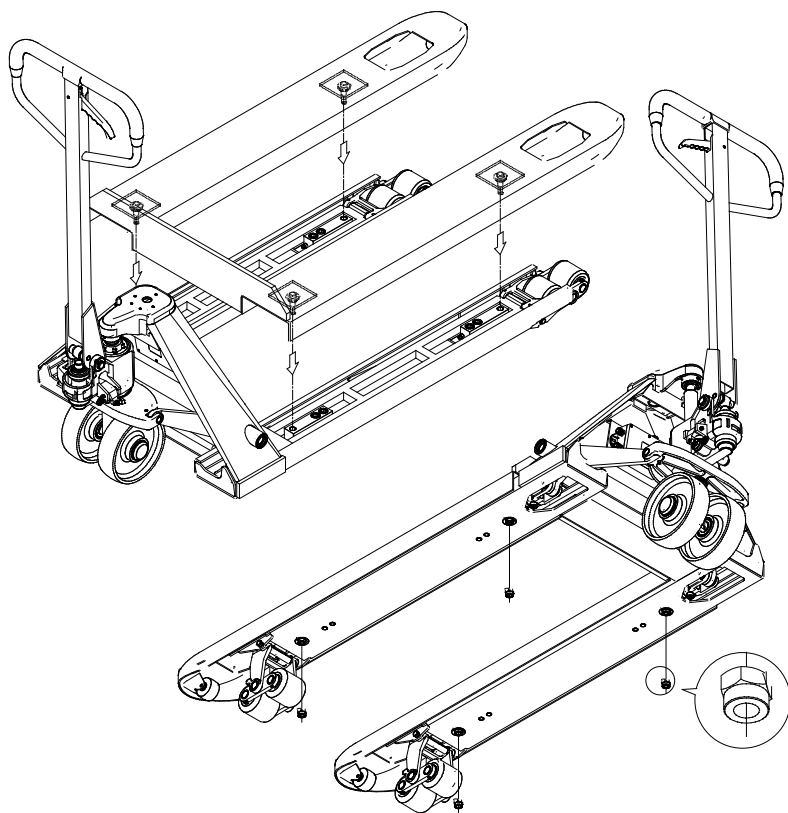

1.4 Установка дисплея

1.4.1 Модель SBE-2000

1) Зафиксировать крепление с помощью винтов М6х16 3 шт, затянуть.

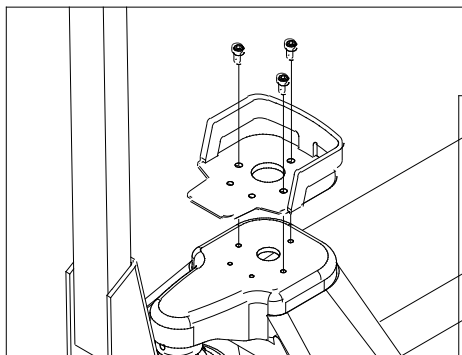

2) Снять крышку батарейного отсека и зафиксировать дисплей в креплении 2-мя болтами размера M5X16, затянуть.

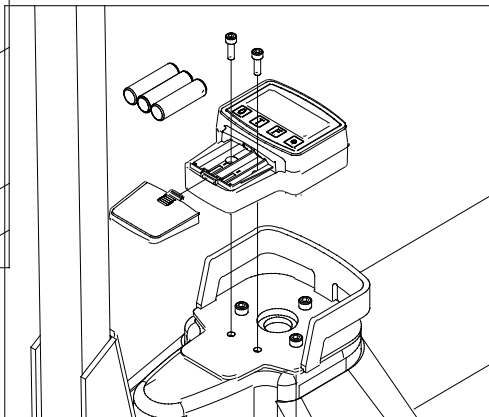

3) Вставить батарейки и закрыть крышку батарейного отсека.

2. Эксплуатация

Нажать на кнопку "on/off" на дисплее для выключения питания системы взвешивания, подождать от 3-х до 5 минут, для достижения рабочей температуры, без ожидания допуск взвешивания - 0,3%.

При первом запуске дать дисплею поработать 10 секунд для самопроверки программ.

Для выключения удерживать кнопку "on/off" пока дисплей не погаснет.

Внимательно следить за источником питания дисплея, при необходимости заменить батарейки/зарядить аккумуляторы.

Взвешивание груза будет точным при нахождении его в центре весов/гидравлической тележки.

Вес груза будет корректным только при стабильности/неподвижности груза.

Груз не должен касаться терминала весов.

При наклоне гидравлической тележки более чем на 2%, а также на неровной поверхности допуск взвешивания составит – 0,1%. Производите взвешивание груза на ровной поверхности.

При температуре -10 и + 40 допуск взвешивания груза составит 0,1%, при температуре ниже -10 и выше +40 допуск взвешивания составит 0,3 %.

Не допускайте перепадов температуры окружающей среды, чтобы предотвратить образования конденсата на приборах и неточности в работе. При изменении температуры окружающей среды выключите питание на некоторое время.

Не перегружайте гидравлическую тележку.

Для модели SBE-2000 понадобятся 3 батарейки типа AA, либо аккумуляторы соответствующего типа.

При низком заряде батарей на дисплее появиться оповещении о необходимости замены батарейки или заряда аккумулятора.

При перемещении грузов переведите рукоятку в нейтральную позицию.

Чтобы опустить тележку, приподнимите рычаг на ручке, медленно опустите тележку, быстрое снижения приведет к повреждению весов и груза.

Не оставляйте груз на гидравлической тележке надолго, это приведет к повреждению весов и скажется на точности операций.

Не используйте гидравлическую тележку под дождем и не оставляйте надолго под солнцем. Проникновение влаги и длительное воздействие солнечного света на жаре приведет к поломке дисплея

весов.

Не оставляйте гидравлическую тележку на наклонных поверхностях.

Не пытайтесь починить гидравлическую тележку без соответствующей подготовки.

3. Обслуживание

Прежде чем использовать гидравлическую тележку, необходимо проверить ее состояние.

Проведите проверку:

-колес и роликов

-гидроузла на присутствие подтеков и загрязнения

-вил грузоподъемной рамы

Запрещается эксплуатировать тележку с неисправной ходовой частью и при наличии неисправной системы гидроузла.

Подвижные части гидравлической тележки подлежат смазыванию каждые 6 месяцев.

К ним относятся втулки, подшипники и другие динамические элементы гидравлической тележки.

Проводите проверку подшипников ежемесячно.

Внимательно следите за состоянием колес и роликов техники.

При любом повреждении колес и роликов немедленно замените неисправную деталь.

При длительном простое вынимайте батарейки.

Каждые 6 месяцев корректируйте положение гаек и винтов тележки.

Каждые 12 месяцев осуществляйте полный осмотр техники.

При некорректной работе дисплея необходимо сбросить настройки.

Дисплей следует очищать влажной салфеткой, химические средства для очистки и вода нанесет вред.

Проверяйте уровень масла каждые 6 месяцев. Масло должно быть гидравлическим: ISO VG 32*, его вязкость должна быть 30cSt при 40

град. Цельсия. Общий объем около 250-300 мл.

4. Перевозка и хранение

При хранении вынимайте батарейке, накройте дисплей, опустите вилы на минимальную высоту, хранить в сухом проветриваемом помещении.

Не оставляйте тяжелый груз на тележке надолго.

Смажьте подвижные части техники перед хранением.

Не хранить вместе с химикатами.

Подъем гидравлической тележки на высоту должен производиться под контролем специалистом.

При перемещении техники зафиксируйте тележку, убедитесь, что дисплей защищен от повреждений.

6. График технического обслуживания

Технические работы	Интервалы между проверками
Убедиться в исправности вилок.	Ежедневно, например, в начале рабочего дня
Проверить состояние роликов и осей.	
Смазать соединения, подшипники.	Ежемесячно
Проверить работу роликов и колёс.	
Проверить уровень масла при опущенных вилах.	Раз в 3 месяца
Проверить герметичность гидравлического устройства.	
Проверить прочность всех винтовых и болтовых креплений.	
Смазать соединения, подшипники.	

Проверить способность роликов и колёс к вращению и повороту.	
Проверить изношенность всех деталей вилочной тележки и в случае необходимости заменить детали.	ежегодно
Сменить гидравлическое масло	
Провести квалификационное испытание	ежегодно

7.Схемы

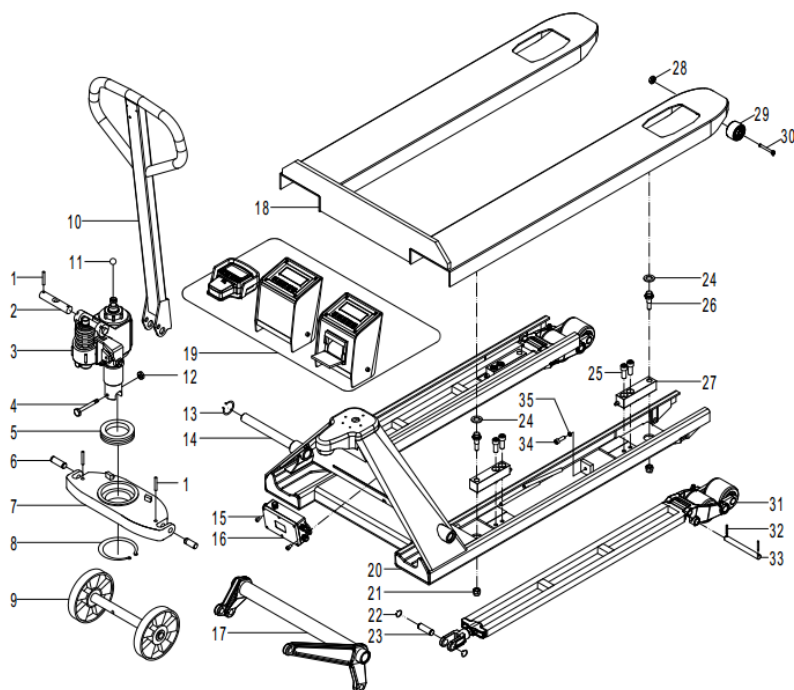

NO.	DRAWING NO.	NAME	QTY	Remark
1	GB/T879.1	SPRING PIN $\Phi 5 \times 32$	4	
2	SBA-00008	AXLE $\Phi 20 \times 110$	1	
3*	SBC0300	PUMP	1	

4	GB/T5782	HEXAGONAL BOLT	1	
5*	GB/T301	BEARING	1	
6	SBA-00007	SHAFT $\Phi 16 \times 40$	2	
7	SBA-00006	SUPPORT BASE	1	
8	GB/T894.1	AXLE RING55	1	
9*	SBA-00060	STEERING WHEEL ASSEMBLY	1	
** FAST MOVING PARTS				

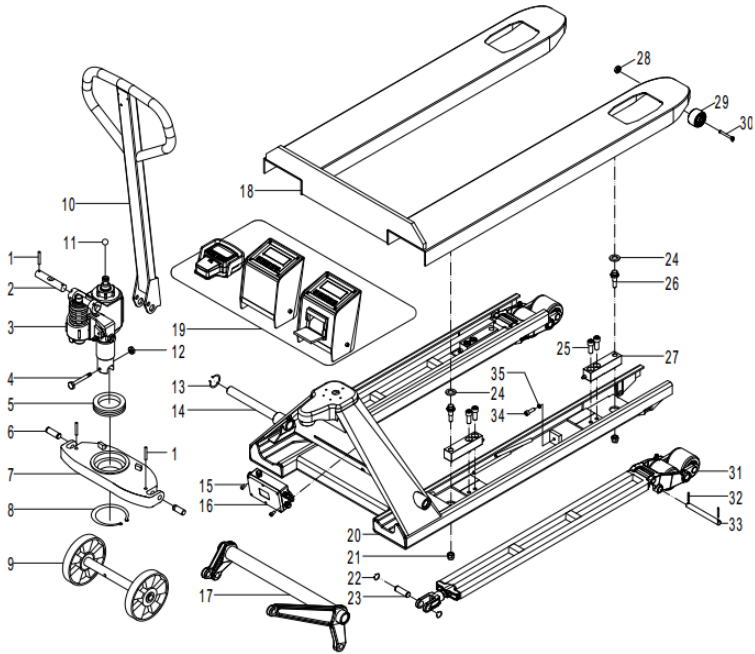

NO.	DRAWING NO.	NAME	QTY	REMARK
10*	SBA-01000/A	HANDLE	1	
11	GB/T308	STEEL BALL 19	1	
12	GB/T889.1	HEXAGONAL NUT M8	1	
13	GB/T 893.1-1986	HOLE SPRING RING 25	2	
14	SBA-00004A	LONG SHAFT $\Phi 25 \times 470$	1	FORKS WIDTH 520
	SBA-00004B	LONG SHAFT $\Phi 25 \times 500$	1	FORKS WIDTH 550
	SBA-00004C	LONG SHAFT $\Phi 25 \times 613$	1	FORKS

				WIDTH 680
15	GB/T 70.1-2000	SCREW M5×10	2	
16	LP7313-4	CONNECT BOX	1	
17	SBC-0700	ROCK ARM ASSLY	1	
** FAST MOVING PARTS				

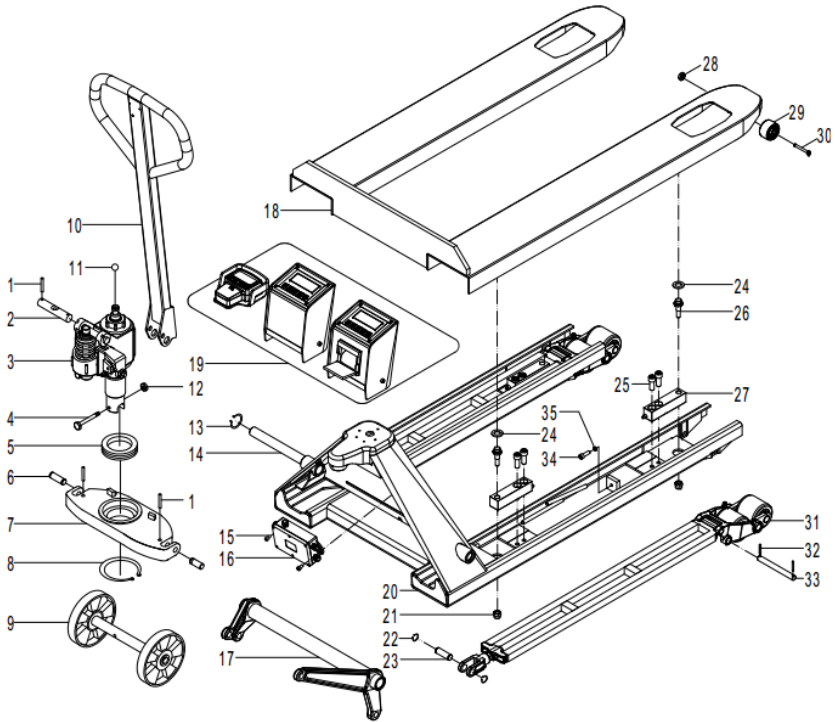

NO.	DRAWING NO.	NAME	QTY	REMARK
18	SBC0800	SCALE 550/ 680	1	
19	GB/T70.1	INNER HEXAGONAL SCREW M5*16	2	
20	SBC0600	FORK FRAME 550/ 680	1	STANDAR D
21	GB/T6172	NUT M10	4	.
22	GB/T894.1	SHAFT SRPING RING 16	4	

23	SBA-00005	SHAFT 16*50	2	
24	GB/T97.1	FLAT WASHER 16	4	
25	GB/T70.1	SCREW M12*30	8	
26*	SBC0001	BOLT	4	
*** FAST MOVING PARTS				

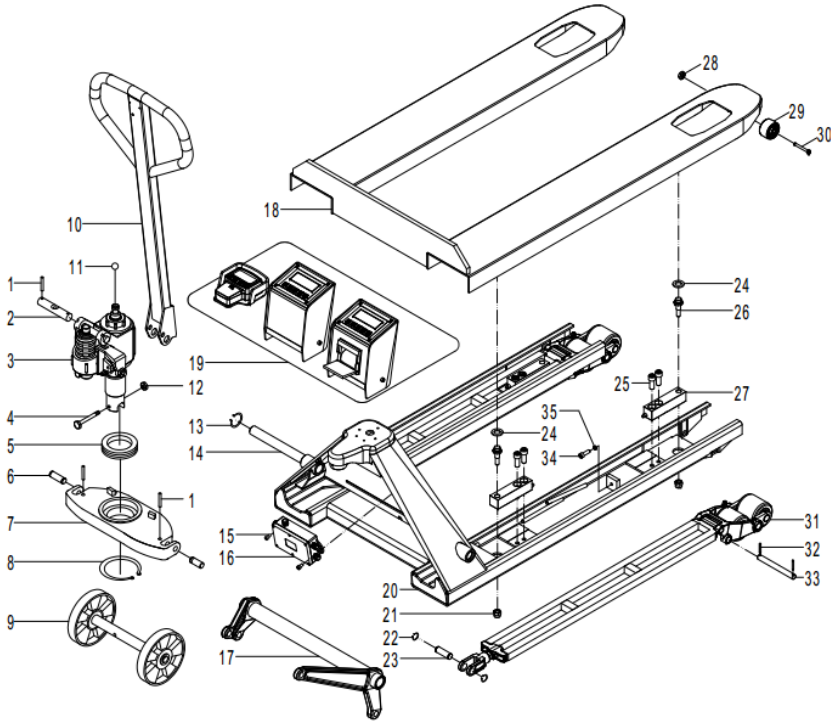

NO	ITEM	NAME	QTY	REMARK
27*	SBC0200	SENSOR 1T	4	
28	GB/T889.1	NUT M6	2	
29	SBA-00001	ENTRY ROLLER $\Phi 50 \times 36$	2	
31*	SBC0100	PUSH ROD ASSLY	2	FORK LENGTH 1150
	SBC0100	PUSH ROD ASSLY	2	FORK LENGTH 1220
32	GB/T879.1	SPRING PIN $\Phi 4 \times 30$	4	

33*	SBC0002	SHAFT 14*135	2	
34	GB/T 79-2000	SCREW M8*30	2	
35	GB/T 41-2000	M8 INNER HEXAGONAL NUT- C LEVEL	2	
** FAST MOVING PARTS				

SBE-2000 DISPLAY

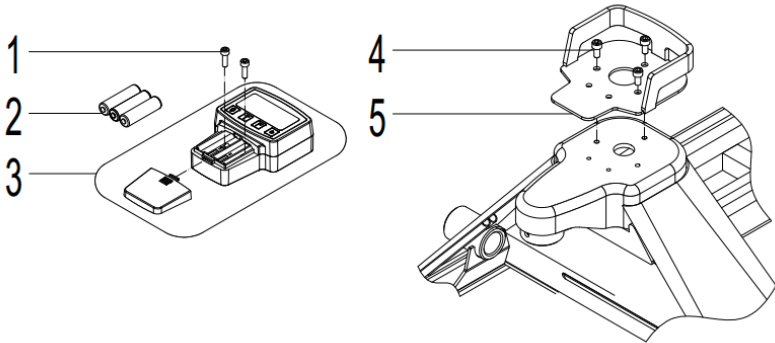

NO.	DRAWING NO.	NAME	QTY	REMARK
1	GB/T70.1	I SCREW M5*16	2	
2*		AA DRY BATTERY	3	USERS PREPARE
3		DISPLAY	1	
4	GB/T70.1	SCREW M6*16	3	
5	SBC0510	GUARD BAR	1	
** FAST MOVING PARTS				

SBC0700 ROCK ARM ASSLY

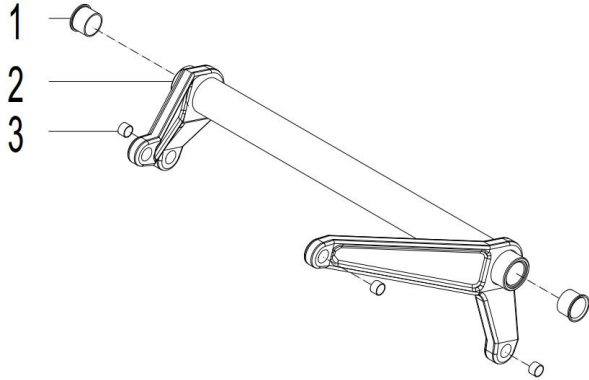

NO	DRAWING NO.	NAME	QTY	REMARK
1*	SF-1F	COMPOSITE BUSH 32/28*25*21.5	2	
2	SBC-0700A	ROCK ARM 520	1	
	SBC-0700B	ROCK ARM 550	1	STANDARD
	SBC-0700C	ROCK ARM 680	1	STANDARD
3*	SF-1	COMPOSITE BUSH 16*18*16	4	
** FAST MOVING PARTS				

SBA-00060 STEERING WHEEL ASSLY

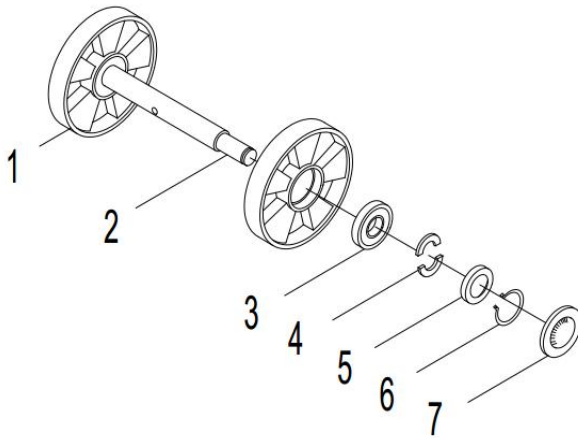

N O.	DRAWING NO.	NAME	QTY	REMARK
1*	SBA-00061	STEERING WHEEL $\Phi 180 \times 50$	2	
2	SBA-00066	ALXE	1	
3*	6204-2RS	BEARING	4	
4	SBA-00065	HALF RING	4	
5	SBA-00064	WAHSER	2	
6	GB/T894.1-1986	ELASTIC RING 20	2	
7	SBA-00062	DUST COVER 47	2	
** FAST MOVING PARTS				

SBA-01000/A HANDLE

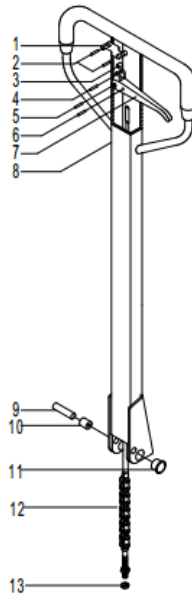

N O.	DRAWING NO.	NAME	QT Y	REMA RK
1	10315037	LOCATING PLATE	1	
2	10301116	SPRING PIN 4*30	2	
3	10101046	ROLLER	1	
4	10209025	SPRING PIN 4*20	1	
5	10209011	SPRING PIN 6*30	1	
6	10209002	SPRING PIN 4*15	1	
7	10315024	KNOB	1	
8	10315025	HANDLE TUBE	1	
9	10301058	SHAFT	1	
10	10301059	ROLLER 26*14*22	1	
11*	10201023	BUSH	1	
12	10310012	PULL POLE	1	
13	10204032	NUT M5	2	
** FAST MOVING PARTS				

SBE-2000 CONNECTION ROD ASSLY

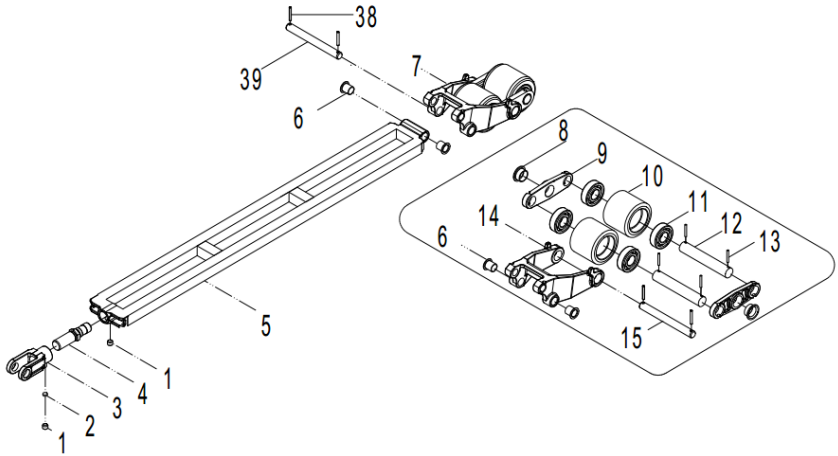

NO	DRAWING NO.	NAME	QTY	REMARK
1	GB/T77	SCREW M10*8	2	
2	SBC0102	ALUMINIUM SHEET	1	
3	SBC0101	CONNECTOR	1	
4	SBC0103	ADJSUTABLE SHAFT	1	
5	SBC0110	CONNECTION ROD 1150	1	STANDARD
	SBC0110	CONNECTION ROD 1220	1	
6	SF-1F	BUSH 14*17	4	
7		TADEM WHEEL FRAME ASSLY	1	
8	SF-1F	BEARING $\Phi 20 \times \Phi 23 \times 12$	2	
9	SBC0902	SUPPORT PALTE	2	
10*	SBA-D-10013 A/B	LOAD WHEEL $\Phi 70 \times 60$	2	
11*	GB/T276	BEARING 6204-2RS	4	
12	SBC0901	SHAFT $\Phi 20 \times 86$	2	
13	GB/T879.1	SPRING PIN $\Phi 5 \times 32$	6	
14	SBC0105	WHEEL FRAME	1	
15	SBC0104	SHAFT $\Phi 14 \times 90$	1	
** FAST MOVING PARTS				

SBC0300 PUMP

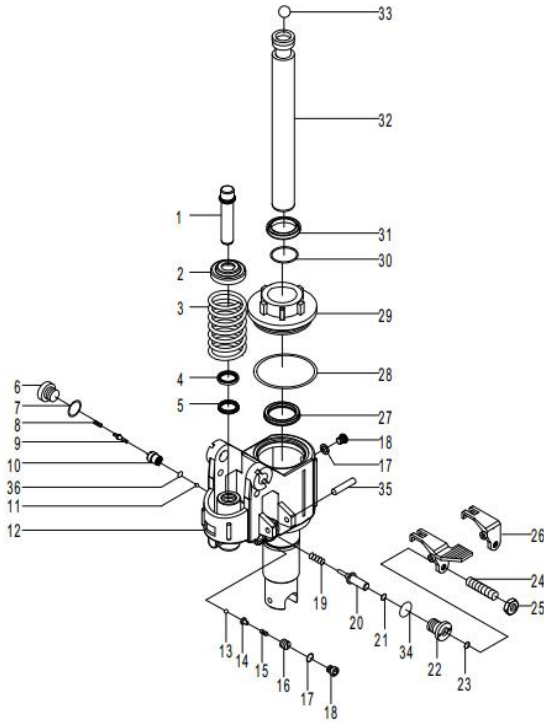

NO	DRAWING NO.	NAME	QTY	REMARK
1	10313056	PUMP PLUNGER 18*97	1	
2	10206088	CAP	1	
3	10206089	SPRING 5.8*48*110	1	
4*	10203038	DUST RING 18	1	
5*	10203030	Y RING 18	1	
6	10202010	SEAL SCREW M16*1.5	1	
7*	10205010	WASHER 16	1	
8*	10206094	VALVE SPRING 0.5*4.8*21	1	
9	105030060	VALVE PIN	1	
10	105030059	VALVE	1	
11	10206140	STEEL BALL Φ 7	1	
12*		PUMP ASSLY	1	
13	10206139	STEEL BALL Φ 5	1	
14	10313101	BALL SEAT	1	

SBC0300 PUMP

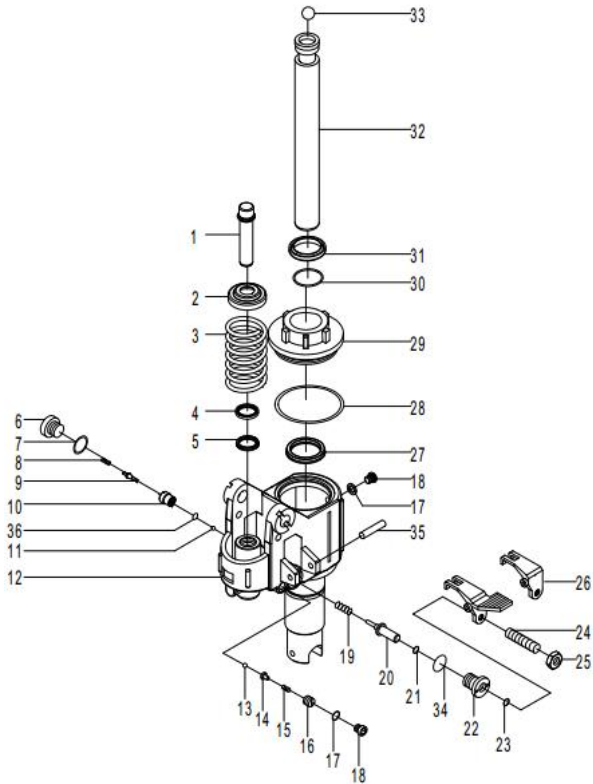

NO	DRAWING NO.	NAME	QTY	REMARK
15*	10206022	SPRING 2×8×16	1	
16	10207116	SCREW M10×1	1	
17*	10205013	WASHER 10	2	
18	10202009	PLUG SCREW M10×1	2	
19	10206104	SPRING 1.2×10×22	1	

20	105030047	STRIKE PIN	1	
21*	10203003	O RING 6.9×1.8	1	
22	10209027	STRIKE PIN SEAT	1	
23*	10203005	O RING 8×2.65	1	
24	10207206	SCREW M6×25	1	
25	10204027	NUT M6	1	
26	10307038	LEVER PLATE	1	
27*	10203031	SEAL RING 32	1	
28*	10203057	O RING 65×2.65	1	

SBC0300 PUMP

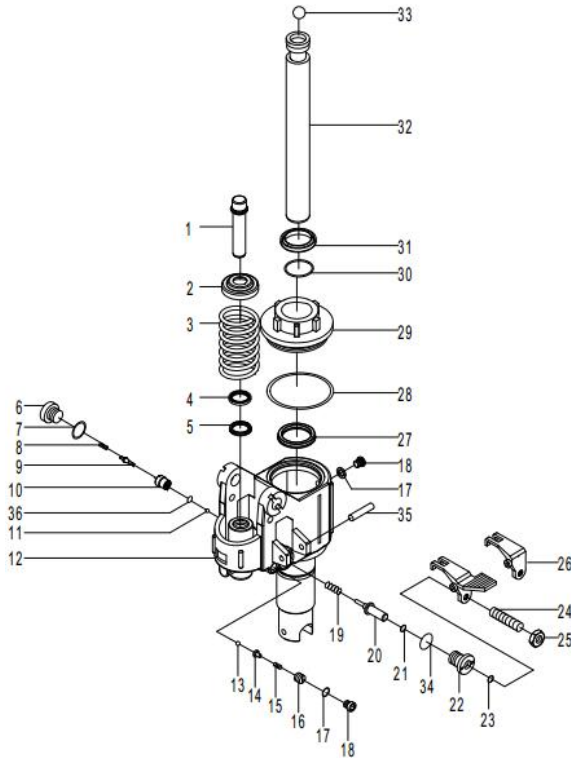

NO	DRAWING NO.	NAME	QT Y	REMARK
----	-------------	------	---------	--------

29	10313161	CAP 32	1	
30*	10203017	O RING 32×3.55	1	
31*	10203040	DUST RING 32	1	
32	10311047	PLUNGER 32×273	1	
33	10206080	STEEL BALL 19.05	1	
34*	10205008	WASHER 20	1	
35	10209035	SPRING PIN 8×50	1	
36*	10203007	O RING 10.6×1.8	1	

Приложение 1

SBE-2000 Руководство по работе с дисплеем весов.

1.1 Функции и особенности.

- Компактный и удобный в использовании.
- Энергосберегающая конструкция.
 - 1) Автоматическое определение напряжения батареи/аккумулятора, оповещение о низком напряжении, выключение при низком заряде.
 - 2) Режим ожидания и автоматическое завершение работы.
 - 3) Ноль и функция тарирования.

1.2 Технические характеристики

К л а с с т о ч н о с т и - С т а н д а р т К л а с с III

Диапазон веса тары - 2% ~ 100% от макс. емкость

Нулевой диапазон - ± 10% от макс. емкость

Т е м п е р а т у р а и в л а ж н о с т ь - -10 ~ + 40 °C, ≤90%

RH

Ручной нулевой диапазон - ± 2% от макс. емкость



Т е м п е р а т у р а х р а н е н и я - -40 ~ + 70 °C 1.3 Battery

Use

Для дисплея используйте три батареи типа AA.

2. Функции

2.1 Обозначения.

Клавиша	Режим	Установка параметров
	Включение/Выключение	Выход
	Переключение	Подтверждение
	Тара	Вниз
	Ноль	Влево

2.2 Включение

Удерживайте  1 секунду.

2.3 Выключение

Удерживайте  1 секунду.

После 10 минут бездействия дисплей выключится автоматически.

2.4 Тарирование.

При достижении загрузки нулевого диапазона, нажмите .

Для продолжения загрузки без нулевого диапазона, нажмите  для выхода из режима тарирования.

2.5 Ноль.

Нажмите , на дисплее отобразится нулевая загрузка (ноль).

2.6 Переключение меры веса.

Нажмите , возможно переключение между килограммами и фунтами.

Изменение может быть сохранено и отображаться после выключения дисплея.

3 . Установка параметров

Нажмите **F** и **T** для изменения параметров.

Функция	Отображение на дисплее	Примечание
Автоматическое выключение	OFF 10	=0 выключение автоматическое =10 выключение через 10 минут =30 выключение через 30 минут =60 выключение через 60 минут
Подсветка	BL 1	=0 подсветка выключена =1 подсветка автоматически =2 подсветка включена
Переключение мер веса	Uns 2	=0 возможные обозначения =1 переключение между килограммами и фунтами
Фиксация дисплея	Hold 3	=0 не фиксирует =1 автоматическая фиксация

Ежедневная проверка, описанная в графике обслуживания, может производиться оператором.

Еженедельное обслуживание может производиться служебным персоналом, знакомым с содержанием этого руководства.

Вся остальная работа выполняется только специально подготовленным персоналом.

Все обслуживание и ремонт, включая ремонт отдельных частей или ремонт тележки в целом, должны выполняться служебным специально-обученным персоналом.

Периодичность обслуживания, рассчитана для среднего восьмичасового рабочего дня и является нормативной. При интенсивной эксплуатации

или при эксплуатации в неблагоприятных условиях периодичность обслуживания может быть увеличена.

Для того чтобы гидравлическая тележка постоянно хорошо функционировала, а также, во избежание потери гарантийного обслуживания, все части должны заменяться только оригинальными запасными частями (сервис Продавца – 495 788 99 27).

Регулярная чистка и мойка очень важны для надежности машины.

Чистка и мойка должны проводиться еженедельно.

Уберите грязь и инородные предметы с колес.

Используйте обезжиривающее моющее средство, разбавленное в теплой воде.

Промойте корпус губкой.

Не сливайте использованную для мойки воду в обычную канализацию.

Данные о ремонте

Дата	Вид ремонта	Подпись

Регистрационные данные тележки

Модель: SBE-2000

ГАРАНТИЙНЫЕ ОБЯЗАТЕЛЬСТВА

ГАРАНТИЙНЫЙ ТАЛОН К НАКЛАДНОЙ №

На Гидравлич.тележку с весами SBE-2000 (2 тн)

УСЛОВИЯ ГАРАНТИЙНОГО ОБСЛУЖИВАНИЯ

Настоящий гарантийный талон дает право на бесплатный гарантийный ремонт изделия в течение 12 месяцев со дня продажи, если выход его из строя произошел по вине завода-изготовителя при условии соблюдения Покупателем правил эксплуатации и обслуживания, изложенных в руководстве по эксплуатации (паспорте) изделия и настоящем талоне.

ГАРАНТИЙНЫЙ И ПОСЛЕГАРАНТИЙНЫЙ РЕМОНТ ОСУЩЕСТВЛЯЕТСЯ В МАСТЕРСКОЙ ПРОДАВЦА.

Доставка изделия для ремонта осуществляется силами за счет Покупателя; изделие должно быть чистым. Для осуществления ремонта, кроме настоящего талона, необходимо также предъявить товарную накладную.

При покупке изделия Покупатель обязан тщательно проверить его на предмет наличия **ВНЕШНИХ МЕХАНИЧЕСКИХ ПОВРЕЖДЕНИЙ**. Продавец не несет ответственности за такие повреждения, обнаруженные Покупателем после отгрузки изделия или возникшие в процессе эксплуатации, и гарантирует **ТОЛЬКО ИХ ПЛАТНОЕ УСТРАНЕНИЕ** в соответствии с действующим прейскурантом цен на ремонт. Исключения составляют только случаи явного заводского брака, претензии по которому должны быть заявлены вместе с предъявлением вышедшего из строя изделия в мастерскую Продавца в течение **14 дней** с момента приобретения изделия. Список таких исключений:

- расколы покрытия колес вилок при наличии явно различимых раковин в отливке в месте раскола, при условии целостности самого покрытия;
- отслоение покрытия колес, при условии целостности самого покрытия;
- разломы литых частей изделия или сварных швов при наличии явно различимых раковин в отливке или сварном шве, при условии целостности соответствующей части изделия.

Безусловно не подлежит бесплатному ремонту изделие с выработкой или нарушением покрытия колес, осей или подшипников движущихся частей, гнутием шаговых рычагов, и иными повреждениями, возникшими при эксплуатации.

ПРАВИЛА ЭКСПЛУАТАЦИИ

Изделие предназначено для подъема и взвешивания грузовых поддонов (паллет) европейского стандарта, также для взвешивания товара – г/ п до 2 тн.

Масса поддона с грузом не должна превышать _2000 килограммов.

Транспортировка должна осуществляться по поверхностям с твердым, ровным и гладким покрытием.

Груз на поддоне должен размещаться равномерно (по возможности).

Категорически запрещается использование изделия в качестве домкрата.

Во избежание поломок гидравлики категорически запрещается прилагать большие усилия к рукоятке при нагнетании масла в ее крайнем нижнем положении.

При обнаружении неисправности Покупатель обязан немедленно прекратить эксплуатацию изделия и известить Продавца. Не подлежит бесплатному ремонту изделие с дефектами, возникшими из-за нарушения Покупателем вышеизложенного требования, в части устранения таковых дефектов.

ПРАВИЛА ОБСЛУЖИВАНИЯ подробно изложены в руководстве по эксплуатации!

Необходимо заменять масло в гидравлике не реже раза в 6 месяцев.

Необходимо регулярно проверять состояние: осевых болтов рукоятки и подтягивать их при необходимости, шплинтов и стопорных колец, а также следить за чистотой осей движущихся частей и смазывать их.

Контактные телефоны:

СЕРВИС: +7 (495) 788-99-27

М.П.